

schülke -t



hyclick® System: Flaschen mit integrierter Pumpe und passendem hyclick® Spender

Für die Applikation von Händedesinfektionsmitteln und Waschlotionen für 500 ml und 1.000 ml Flaschen



So einfach ist sicher!

Unser Plus:

- Click-System für den einfachen, schnellen Flaschenwechsel
- Erstöffnungs- und Transportsicherung für schnelle Unterscheidbarkeit und mehr Sicherheit
- „Non-Removal“ Schraubverschluss verhindert die Wiederverwendung der Pumpe
- Optimaler Schutz vor Kontaminationen
- Minimaler Reinigungsaufwand Dank abgerundetem Design
- Verstellbarer Dosierhub: ca. 1,5 + 3 ml
- Einfache Montage auf gängigen Wandhalteplatten
- Konstante Haltbarkeit von Produkten

Beschreibung

Einfache Dosierung von Händedesinfektionsmitteln und Waschlotionen.

Dosiert die benötigten Präparatmengen durch den verstellbaren Dosierhub in Mengen von ca. 1,5 oder 3 ml je Hub.

- Pumpsystem und Auslaufventil sind aufeinander abgestimmt und berücksichtigen die unterschiedlichen Viskositäten der Präparate.
- Mit einem Klick sitzt die Flasche im Spender. Ganz einfach, mit einer Hand.

Produktwechsel

Beim Produktwechsel ist nur die Einwegflasche auszutauschen.

Reinigung und Desinfektion

Der Wandspender lässt sich ohne Werkzeug zerlegen.

Glatte und polierte Oberflächen ermöglichen eine leichte

Reinigung sowie die Desinfektion mit mikrozid® universal wipes.

Betätigungshebel



Kann per Ellenbogen oder Unterarm betätigt werden.

Montagehinweise

Standardbefestigung:

- 2 Langlöcher oben und ein Langloch unten.
- Beste statische Befestigung für Präparate-Spender: durch T-Anordnung passend in allen Kachelfugen.

Die folgenden Produkte sind aktuell in hyclick® Varianten verfügbar*:

| Produkt | Lieferform | Art.-Nr. |
|---|------------|----------|
|  esemtan® wash lotion 1.000 ml esemtan® wash lotion 500 ml | 10/ Karton | 70000133 |
| | 20/ Karton | 70000134 |
|  s&m® wash lotion 1.000 ml s&m® wash lotion 500 ml | 10/ Karton | 70000135 |
| | 20/ Karton | 70000136 |
|  sensiva® wash lotion 1.000 ml sensiva® wash lotion 500 ml | 10/ Karton | 70000137 |
| | 20/ Karton | 70000138 |

* Weitere Produkte folgen in Kürze.

Abmessungen hyclick®:

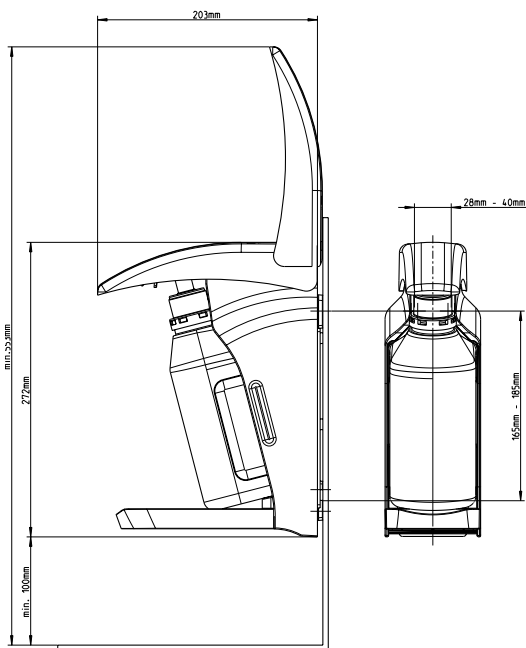

Abmessungen hyclick® mit 500 ml Adapter:

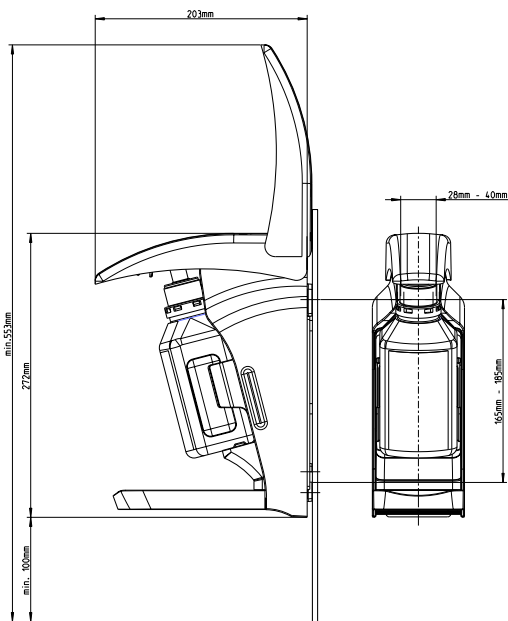

Lieferformen

| | Art. Nr. |
|--|----------|
| <input type="checkbox"/> hyclick® Präparate-Spender Vario 500 ml / 1000 ml | 60000045 |
| <input type="checkbox"/> hyclick® Präparate-Spender 1000 ml | 60000036 |
| <input type="checkbox"/> hyclick® 500 ml Adapter | 60000035 |
| <input type="checkbox"/> hyclick® Tropfschale | 60000037 |

Technische Daten

| | |
|------------------------|---------------------------------------|
| Gebindegröße: | 1.000 ml 500 ml mit 500 ml Adapter |
| Dosierung verstellbar: | ca. 1,5 oder 3 ml |
| Füllstandskontrolle: | ständig durch transparenten Behälter |
| Werkstoffe: | ABS-Kunststoff |

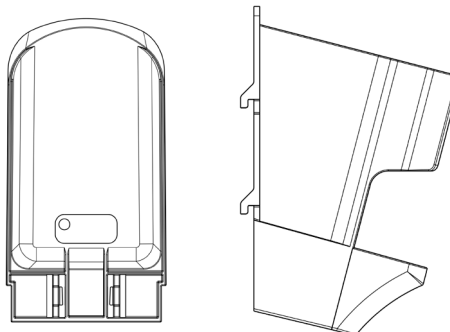

Tropfschale

Adapter

Dosierung verstellbar:

MIN

MAX

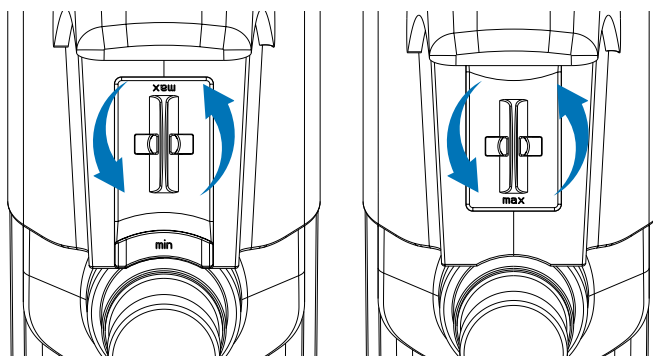

Schülke & Mayr GmbH ist zertifiziert gemäß DIN EN ISO 9001 und DIN EN ISO 13485 (Reg.-Nr. 004567-MP23) und verfügt über ein validiertes Umweltmanagementsystem gem. ÖkoAuditVerordnung (Reg.-Nr. D-150-00003).

Vertrieb durch:

Deutschland

Schülke & Mayr GmbH
22840 Norderstedt, Germany
Phone: +49 (0)40-52100-0
Fax: +49 (0)40-52100-318
www.schuelke.com
mail@schuelke.com

Schweiz

Schülke & Mayr AG
Sihlfeldstraße 58
8003 Zürich, Schweiz
Telefon: +41 (0)44-4665544
Fax: +41(0)44-4665533
mail.ch@schuelke.com

Österreich

Schülke & Mayr Ges.m.b.H
Seidengasse 9
1070 Wien, Österreich
Telefon +43 (0) 1-523 25 01-0
Telefax +43 (0) 1-523 25 01-60
office.austria@schuelke.com

Polen

Schulke Polska Sp. z o.o.
01-793 Warszawa
Telefon +48 (0) 22-568 22 02-03
Telefax +48-(0) 568 22 04

Frankreich

Schülke France SARL
92800 Puteaux Paris La Defense
Telefon +33-1-42 91 42 42
Telefax +33-1-42 91 42 88

Großbritannien

Schülke & Mayr UK Ltd.
Sheffield S9 1AT
Telefon +44-114-254 35 00
Telefax +44-114-254 35 01